



# FERMOD®

Notice de Montage - *Mounting Instructions*

## FERMETURE CENTRALE / FASTENER 520 - 521 - 520HP - 521HP



0497  
EN 179

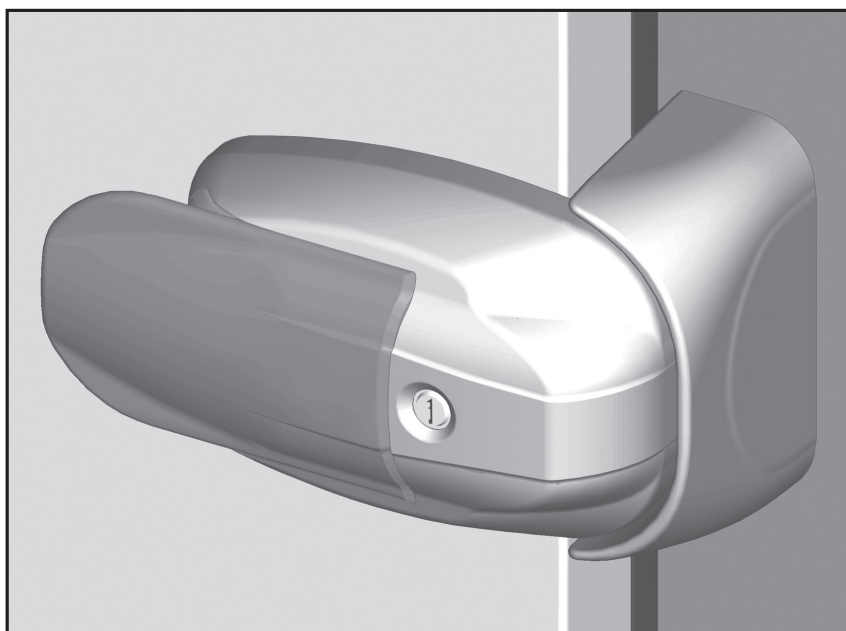

BS EN 179



### Sommaire

1 - Caractéristiques.....	p 2
2 - Transport .....	p 3
3 - Stockage.....	p 3
4 - Montage .....	p 4
4.1 - Perçage porte	p 4
4.2 - Montage fermeture	p 5
4.3 - Montage poignée intérieure	p 6
4.4 - Perçage huisserie	p 7
4.5 - Types de gâche	p 7
4.6 - Montage gâche sur huisserie	p 8
4.7 - Réglage de la gâche	p 9
4.8 - Montage du capot de gâche	p 9
5 - Maintenance.....	p 10
6 - Mise au rebut .....	p 10
7 - Etiquettes CE et UKCA .....	p 10



### Summary

1 - Characteristics.....	p 2
2 - Transport .....	p 3
3 - Storage.....	p 3
4 - Mounting.....	p 4
4.1 - Door drilling	p 4
4.2 - Fastener mounting	p 5
4.3 - Internal handle mounting	p 6
4.4 - Frame drilling	p 7
4.5 - Types of strike	p 7
4.6 - Strike mounting on frame	p 8
4.7 - Strike adjustment	p 9
4.8 - Mounting the cover of the strike	p 9
5 - Maintenance.....	p 10
6 - Scrapping .....	p 10
7 - CE and UKCA labels .....	p 10

Rev.

Q - 12/2022 : Certification UKCA + Nouvelle Déclaration de Performance  
UKCA Certification + New Declaration of Performance

Cette notice comporte les instructions d'installation, d'utilisation et de maintenance.  
Nous vous conseillons de la lire attentivement, et de la mettre à disposition de l'utilisateur.

*This instructions manual includes the mounting, utilization and the maintenance instructions. We recommend to read this carefully and to place it at the user's disposal. The english version of our general conditions of sales and mounting instructions are not binding, and are only given for information purposes.*

*Only the french version can be used in case of legal action.*

# 1 - CARACTERISTIQUES / CHARACTERISTICS

## ■ Encombrement / Dimensions

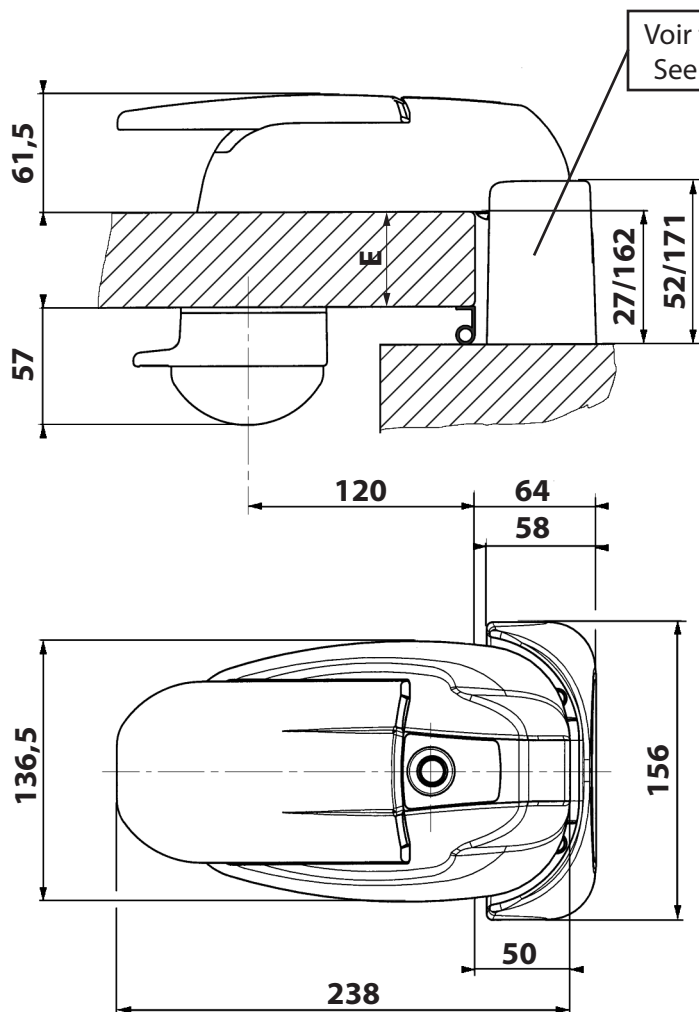

	520 520HP	521 521HP
Epaisseur de porte mini <i>Mini door thickness</i>	45 mm	
Température d'utilisation <i>Using temperature</i>	- 30°C / + 60°C	
Poids / <i>Weight</i>	1045 g	1200 g
Nombre de vis de pose <i>Screws quantity</i>	9 ou/or 13	
Diamètre des vis <i>Screws diameter</i>	6 mm	

## ■ Outils / Tools

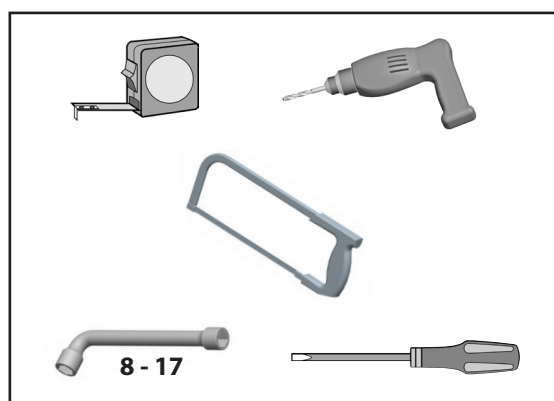

## ■ Nomenclature / Parts list

<b>F1</b>	Ensemble boîtier 520 / <i>Housing 520</i>
<b>F2</b>	Ensemble boîtier 521 / <i>Housing 521</i>
<b>F3</b>	Ensemble embase 520 / <i>Plate unit 520</i>
<b>F4</b>	Ensemble embase 521 / <i>Plate unit 521</i>
<b>F5</b>	Vis de capot / <i>Cover screw</i>
<b>F6</b>	Poussoir / <i>Rod</i>
<b>F7</b>	Tube PVC / <i>PVC tube</i>
<b>F10</b>	Ensemble poignée intérieure / <i>Internal handle</i>

<b>F11</b>	Ensemble embase de gâche basse / <i>lower strike</i>
<b>F12</b>	Ensemble embase de gâche moyenne / <i>medium strike</i>
<b>F13</b>	Ensemble embase de gâche haute / <i>Higher strike</i>
<b>F14</b>	Capot de gâche basse / <i>Cover/lower strike</i>
<b>F15</b>	Capot de gâche moyenne / <i>Cover/medium strike</i>
<b>F16</b>	Capot de gâche haute / <i>Cover/higher strike</i>
<b>F17</b>	Cale de gâche / <i>Shim strike</i>

Cette fermeture est destinée à équiper des portes pivotantes encastrées ou en surépaisseur. Elle se compose d'une partie extérieure à clé et d'une partie intérieure.

- 520 : Version standard
- 521 : Version à clé avec barillet
- 520HP : Version haute protection
- 521HP : Version haute protection à clé avec barillet
- Décalage de 27 à 162 mm
- Gâche réglable : en profondeur avec jeu vertical
- Fixations et axes invisibles et inaccessibles
- Interchangeable gauche ou droit
- Matière : Poignées, boîtiers et gâche en acier et composite
- Mécanisme : Composite technique

*This fastener is designated to hinged inset or overlapping doors. It is made of an external part with lock and internal part.*

- 520 : Standard version
- 521 : Locking version
- 520HP : High protection version
- 521HP : High protection locking version
- Offset: 27 to 162 mm
- Adjustable strike : in depth and vertically
- Invisible and inaccessible pins and fixations
- Interchangeable for right or left hand doors
- Lever, external housing and strike made of steel and composite
- Mechanism : composite

## 2 - TRANSPORT

Ce matériel doit être transporté à l'abri des intempéries.

Le conditionnement d'origine est prévu pour tous les types de transport.

La Responsabilité de FERMOD s'arrête :

- dès que le Client ou l'installateur ouvre le carton ou une partie du carton,
- dès que le carton a subi un choc tel que le carton a été arraché.

*This equipment must be protected from bad weather during transport.*

*The original packing is designed for all types of transportation means.*

*The liability of FERMOD ceases:*

- *as soon as the customer or installer opens the package or a part of the packaging.*
- *as soon as the package has suffered a considerable impact in such a way that it's damaged.*

## 3 - STOCKAGE / STORAGE

Ce matériel doit être stocké à l'abri des intempéries.

*This equipment must be protected from the bad weather during storage.*

## 4 - MONTAGE / MOUNTING

Veillez respecter les réglementations en vigueur dans le pays d'installation.  
Veillez suivre toutes les instructions de la notice.

*Please respect the regulations in force in the country of installation.  
Please follow all the mounting instructions.*



**Sous chaque tête de vis, ne pas oublier la rondelle fournie à cet effet.  
Veillez respecter les couples de serrage préconisés dans cette notice.**

***Don't forget the supplied washer under each screw head.  
Please respect all torques indicated in this notice.***



### 4.1 PERCAGE PORTE / DOOR DRILLING

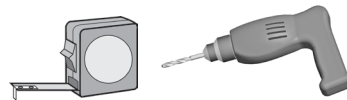

**INTERIEUR  
INTERNAL**

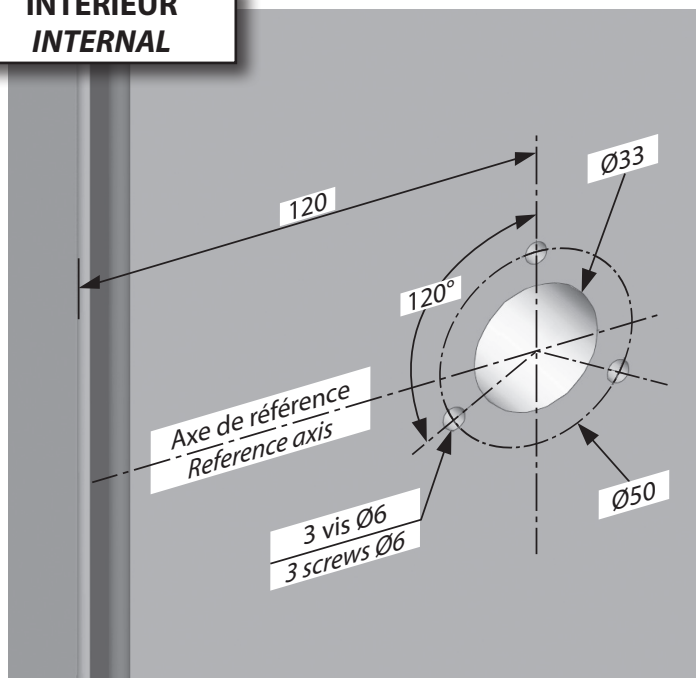

**EXTERIEUR  
EXTERNAL**

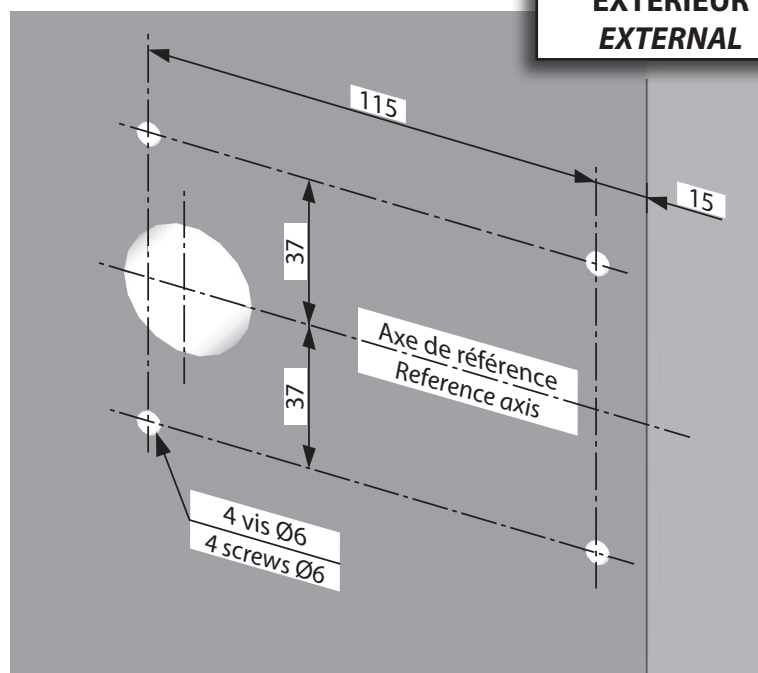

## 4.2 MONTAGE FERMETURE / FASTENER MOUNTING

### ■ Montage de l'embase / Plate mounting

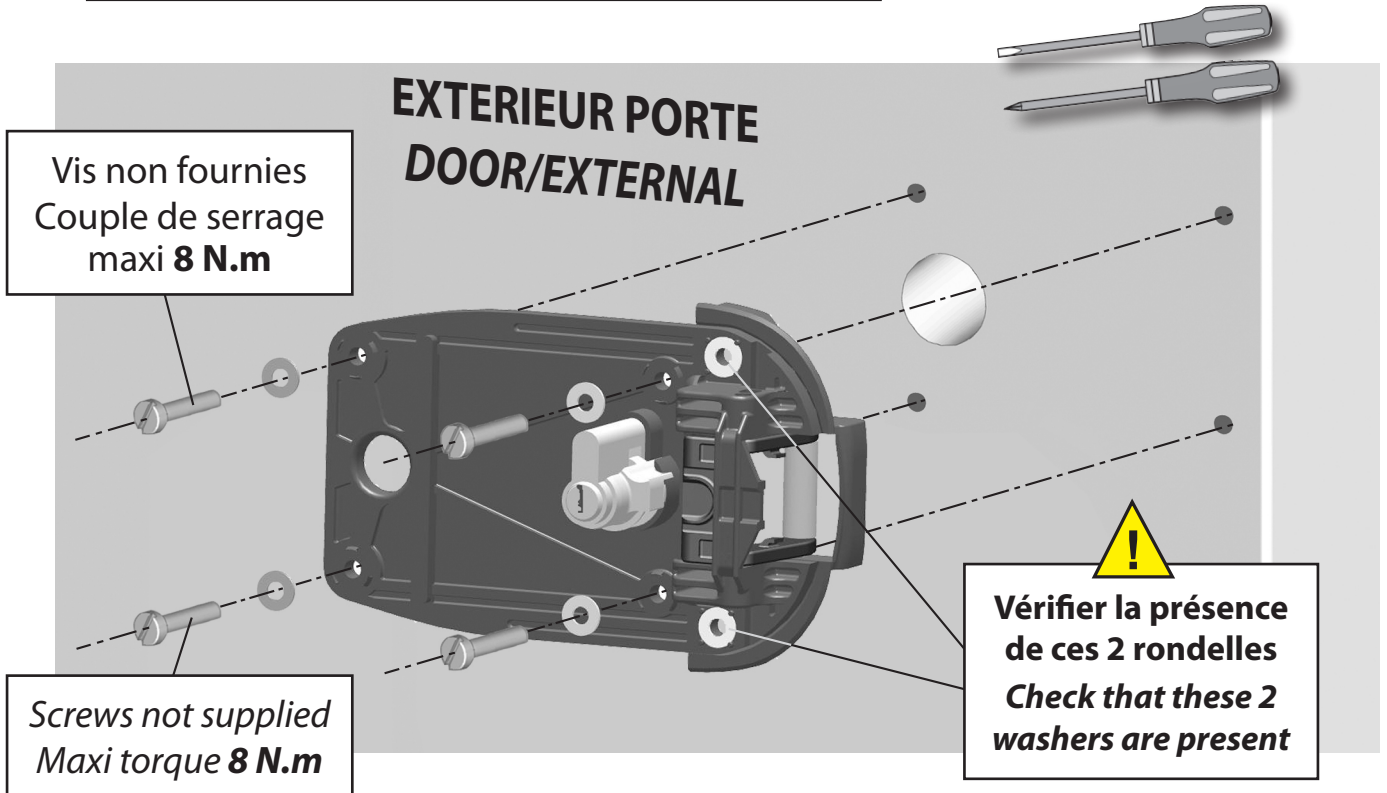

### ■ Montage du boîtier / Housing mounting

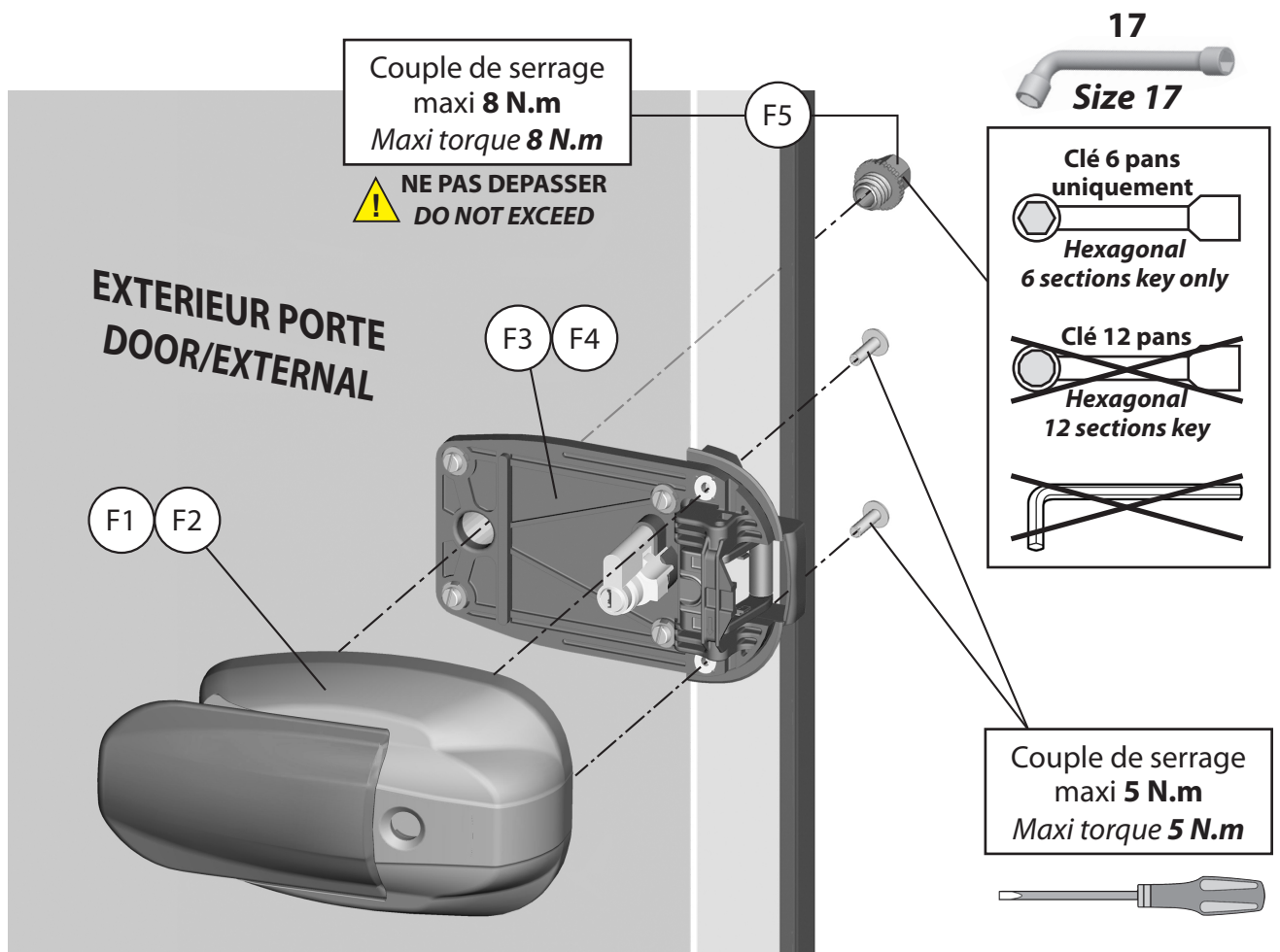

## 4.3 MONTAGE POIGNEE INTERIEURE / INTERNAL HANDLE MOUNTING

### ■ Mise à la longueur du tube et de la tige Cut according to length/PVC tube and rod

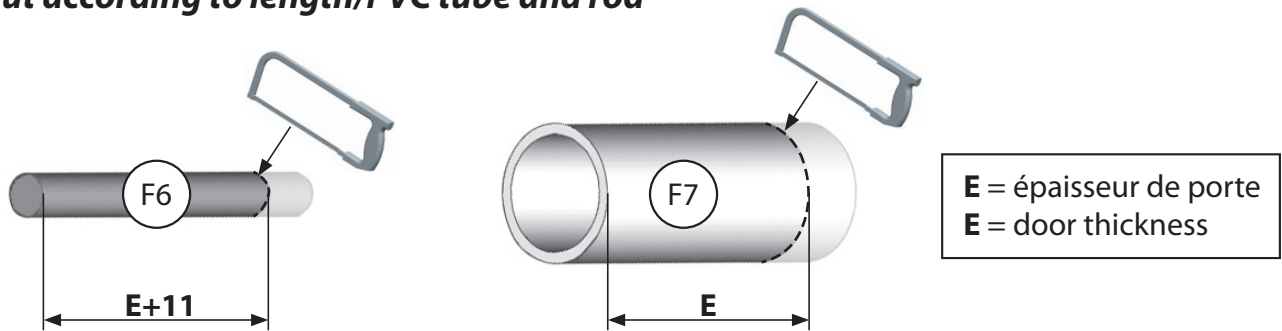

### ■ Montage du tube et de la tige / Tube and rod Mounting

#### Epaisseur de porte / Door thickness < 100mm

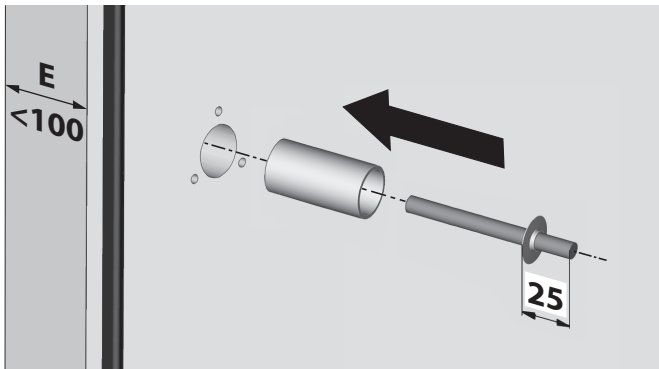

#### Epaisseur de porte / Door thickness ≥ 100mm

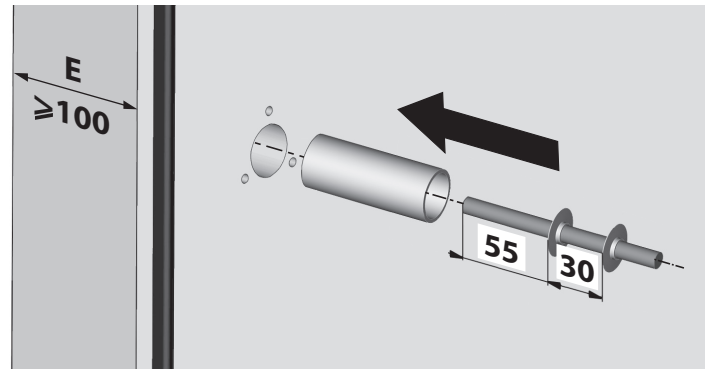

**Pour des températures négatives : montage des joints OBLIGATOIRE.**

**il est recommandé de remplir le tube avec une GRAISSE incongelable et non corrosive.**

***For negative temperature cold room: mounting gaskets required.***

***it is recommended to fill the tube with non-freezing and corrosion-proof GREASE.***



### ■ Orientation

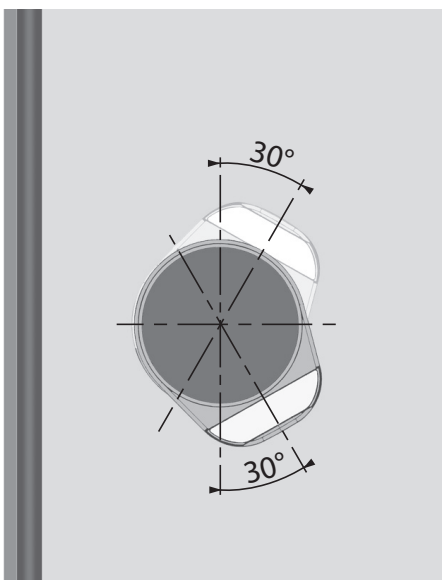

### ■ Montage poignée intérieure / Internal handle mounting

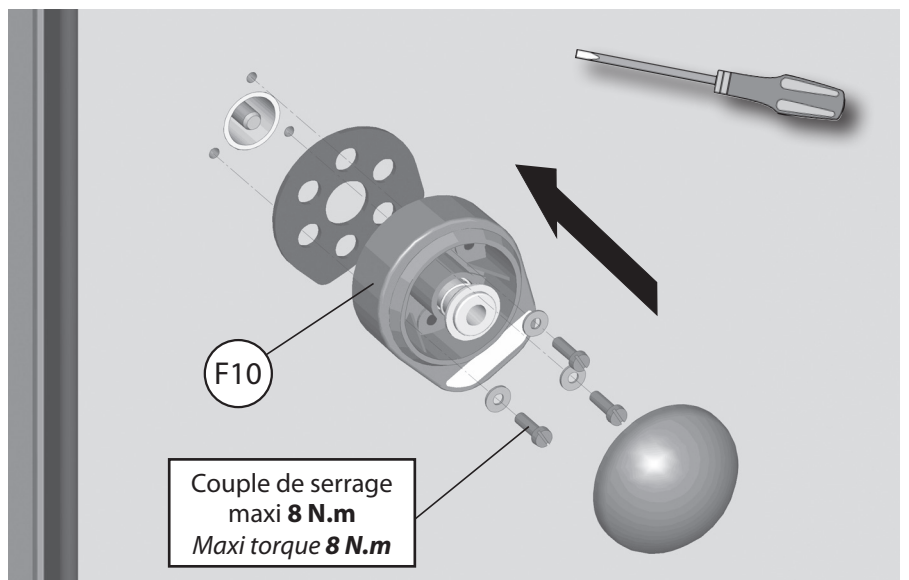

## 4.4 PERCAGE HUISSERIE / FRAME DRILLING

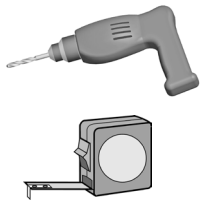

Axe de référence  
Reference axis

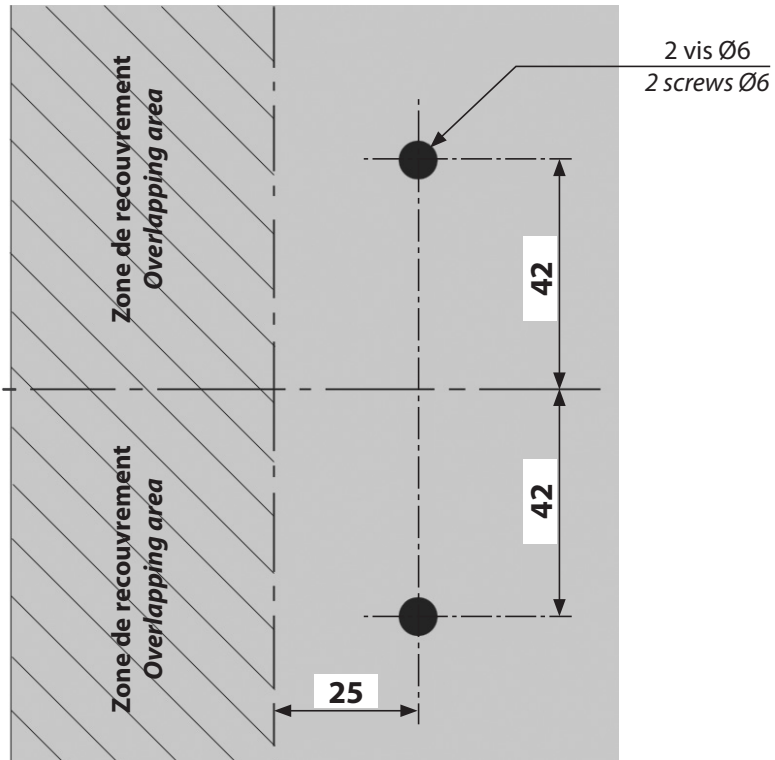

## 4.5 TYPES DE GACHE / TYPES OF STRIKE

D = Epaisseur de la porte + bourrelet D = Door thickness + gasket

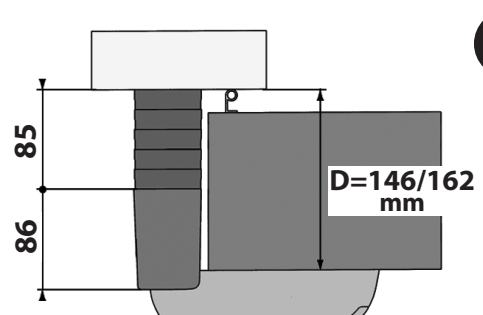
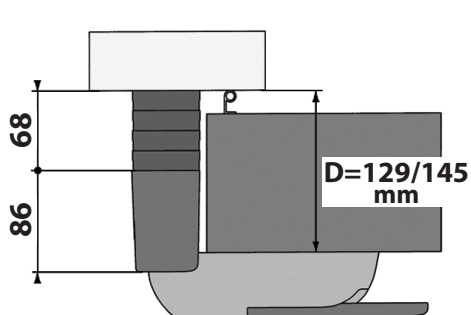
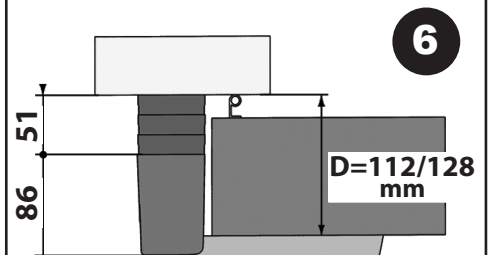
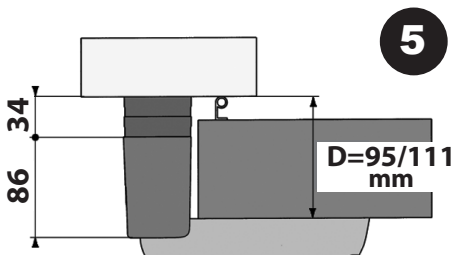
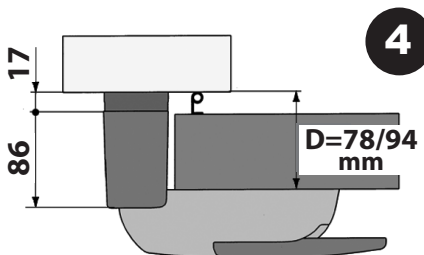
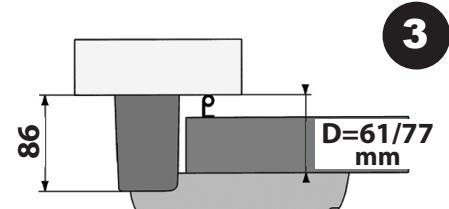
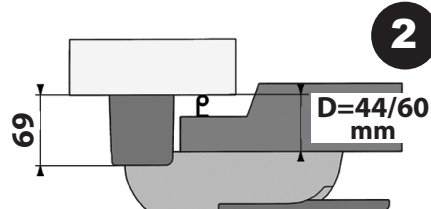
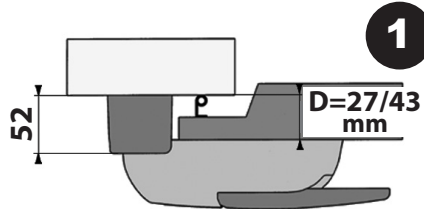

## 4.6 MONTAGE GÂCHE SUR HUISSERIE / STRIKE MOUNTING ON FRAME

### A Montage gâche n°1, 2 et 3 Strike n°1, 2 and 3 mounting

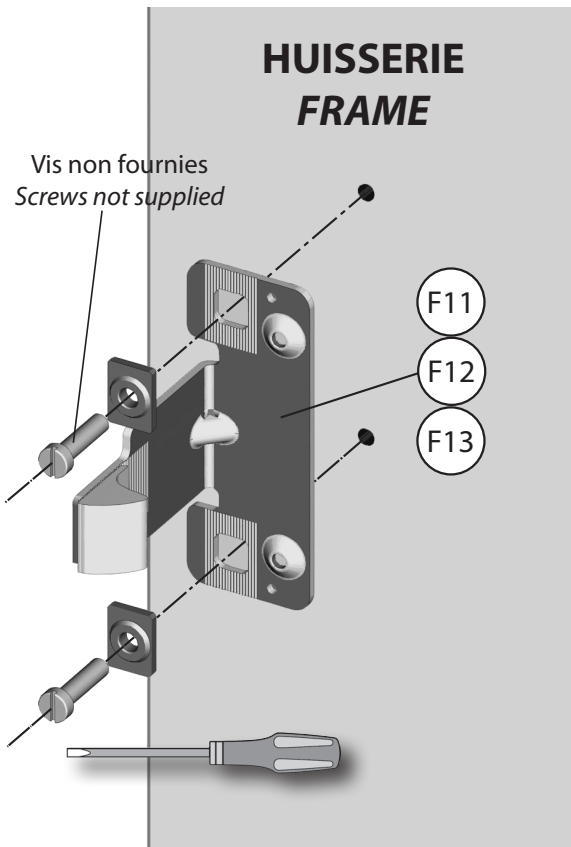

### B Montage gâche n°4 Strike n°4 mounting

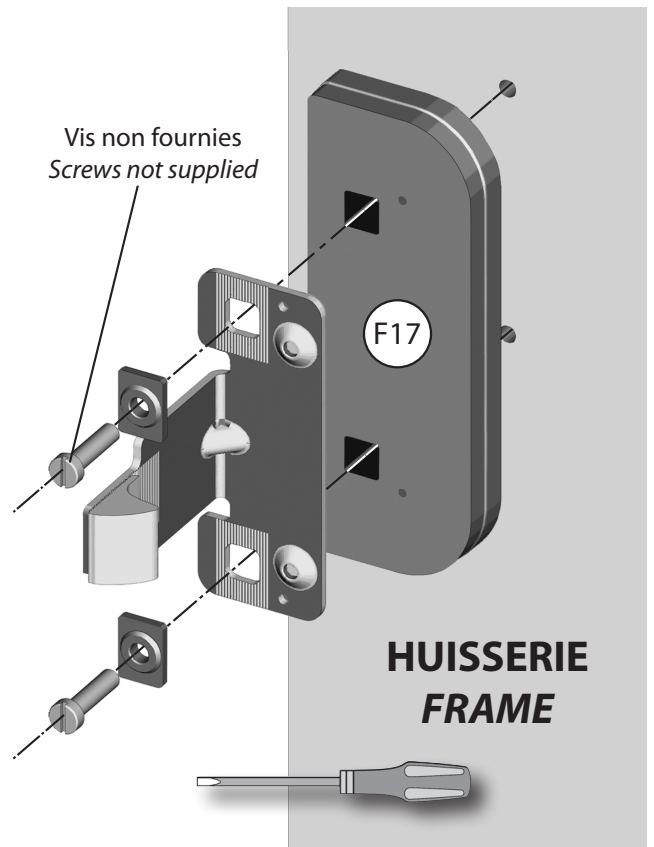

### C Montage gâche n°5, 6, 7 et 8 Strike n°5, 6, 7 and 8 mounting

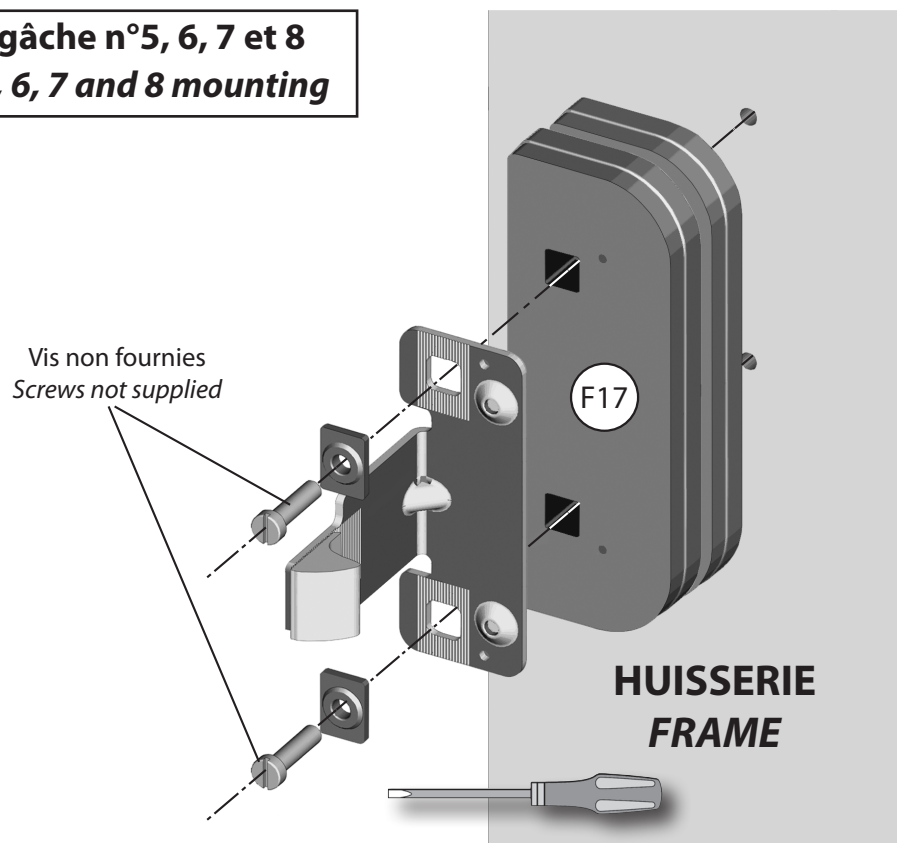



## 4.7 REGLAGE DE LA GACHE / STRIKE ADJUSTMENT

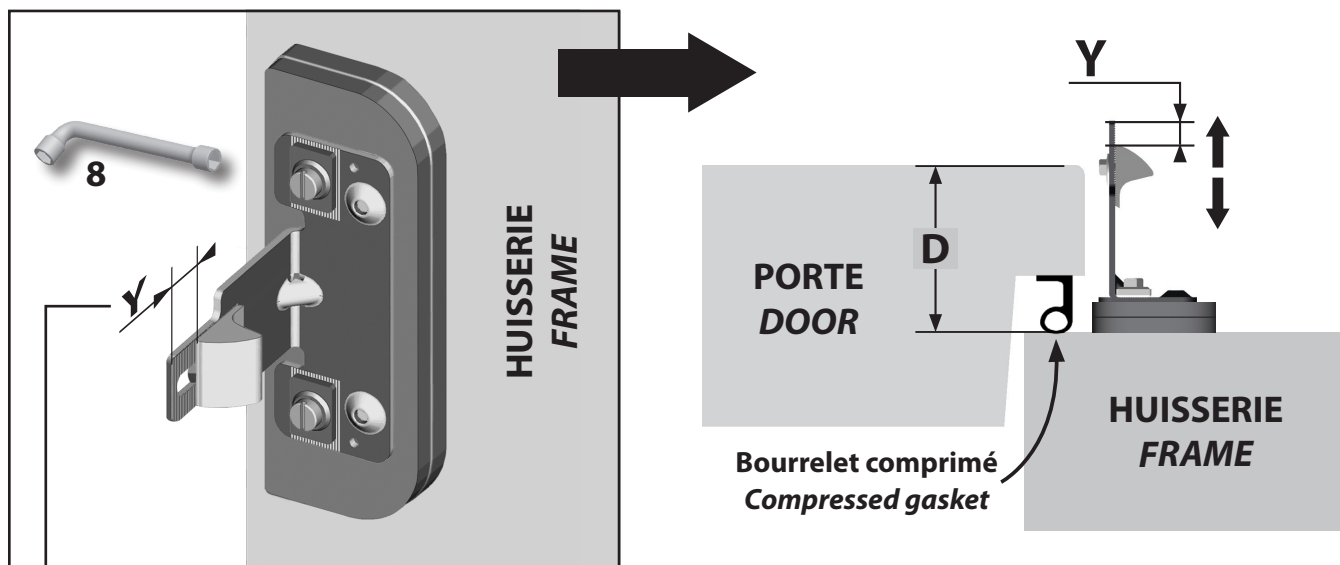

TYPE DE GACHE TYPE OF STRIKE	1	2	3	4	5	6	7	8
DECALAGE (mm) OFFSET (mm)	27/43	44/60	61/77	78/94	95/111	112/128	129/145	146/162
Y	44-D	61-D	78-D	95-D	112-D	129-D	146-D	163-D

## 4.8 MONTAGE DU CAPOT GACHE / MOUNTING THE COVER OF THE STRIKE

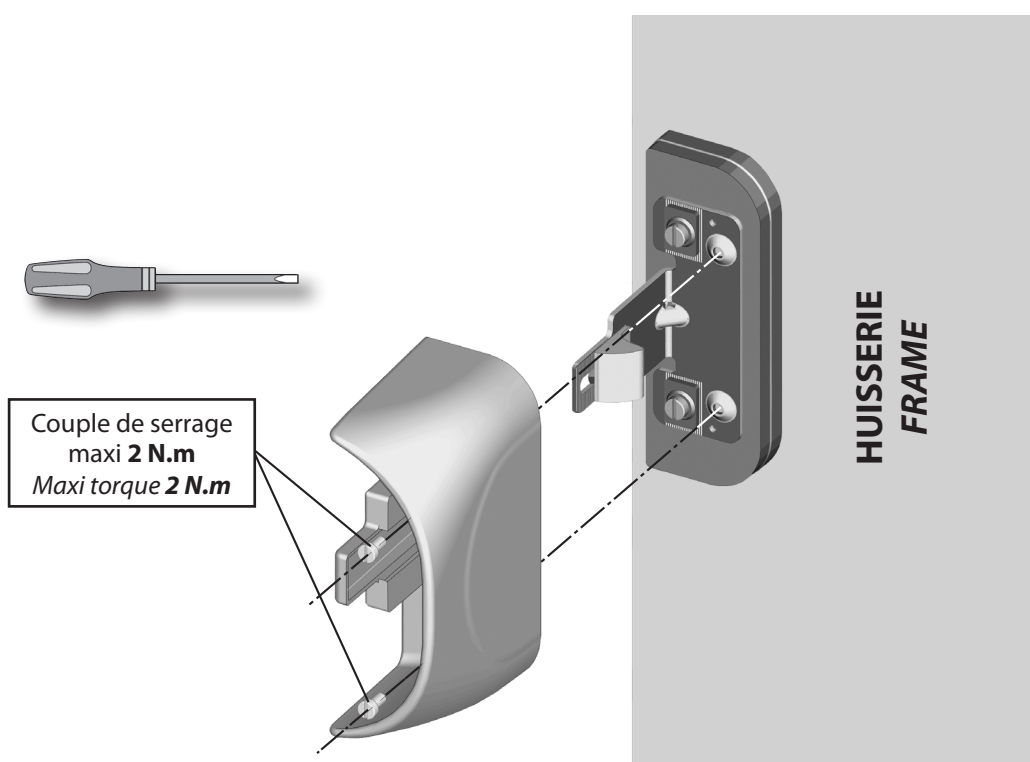

## 5 - MAINTENANCE

La fermeture 520-521 ne nécessite pas d'entretien particulier.  
Il est nécessaire de contrôler régulièrement le bon fonctionnement de la poignée intérieure pour l'ouverture d'urgence.

*Fastener 520-521 doesn't require any special maintenance.*

*It's necessary to regularly check the proper functioning of the internal handle for emergency opening.*

## 6 - MISE AU REBUT / SCRAPPING

Prendre en compte l'ensemble des textes réglementaires européens et nationaux, qui traitent des déchets et des déchets d'emballages. Exemples : **Directive relative aux déchets, 2008/98/CE.**

La mise au rebut des pièces suivantes, nécessite un démontage et une évacuation vers un centre de traitement des déchets.

Ces matières dégagent des vapeurs nocives lors de leur combustion :

Désignation	Matière
Capot de gâche	ABS + PC
Cale de gâche	ABS + PC

*Take all the European and national regulation texts into consideration, which deal with scrap and packaging waste. Examples: **Directive relating to scrapping, 2008/98/CE.***

*Scraping of the following items required dismantling and waste to a special center .*

*These materials give off harmful vapors during combustion:*

Reference	Composition
Cover strike	ABS + PC
Shim strike	ABS + PC

## 7 - ETIQUETTES CE et UKCA / CE and UKCA LABELS

### ETIQUETTE CE / CE LABEL

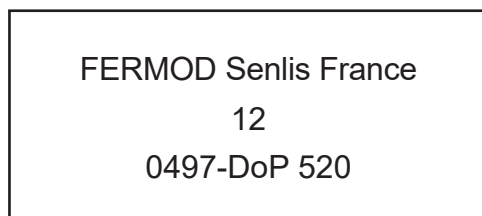
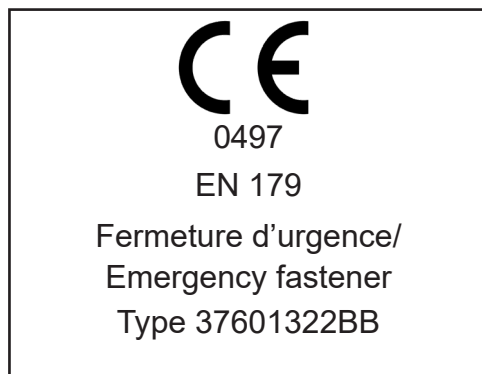

Xavier HAAS  
Président Directeur Général  
CEO

### ETIQUETTE UKCA / UKCA LABEL

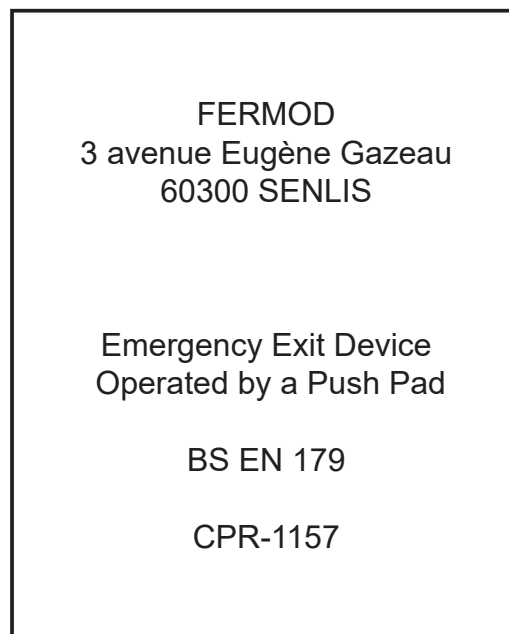

Xavier HAAS  
Président Directeur Général  
CEO



**FERMOD**





# FERMOD®

## Déclaration de performance N° 520

1 – Code d'identification unique du produit type :

**520 / 521 / 520HP / 521 HP / 527 / 528 / 527HP / 528HP**

2 – Usage ou usages prévus du produit de construction, conformément à la spécification technique harmonisée applicable, comme prévu par le fabricant : **pour portes sur issues de secours**

3 – Nom, raison sociale ou marque déposée du fabricant, conformément à l'article 11, paragraphe 5 : **FERMOD S.A.**

4 – Le ou les systèmes d'évaluation et de vérification de la constance des performances du produit de construction, conformément à l'annexe V : **Système 1**

5 – Norme harmonisée : **EN 179**

**Certificat de conformité suivant EN 179 délivré par des organismes notifiés**

6 – Performances déclarées :

Caractéristiques essentielles	Performances	Spécifications techniques harmonisées
Catégorie d'utilisation	Grade 3	Fréquence élevée d'utilisation par le public
Endurance	Grade 7	200.000 cycles
Masse de la porte	Grade 6	<200 kg
Aptitude au feu	Grade 0	NPD
Sécurité des personnes	Grade 1	Grade le plus élevé pour la sécurité des personnes
Résistance à la corrosion	Grade 3	96 h / Validée 200 h
Sécurité des biens	Grade 2	1000 N
Projection	Grade 2	Jusqu'à 100 mm
Type de manoeuvre	Type B	Plaque de poussée
Domaine d'application	Catégorie B	Porte de sortie à 1 vantail

7 – Les performances du produit identifié sont conformes à l'ensemble des performances déclarées. Cette déclaration de performance est délivrée, conformément au règlement (UE) n° 305/11 et au règlement 2020 sur les produits de construction (amendement, etc.) (EU Exit), sous la seule responsabilité du fabricant identifié ci-dessus.

Signé pour le fabricant et en son nom par : **M. Xavier HAAS Président Directeur Général**  
Senlis, le 06/12/2022



# FERMOD®





# FERMOD®

## Declaration of performance N° 520

1 – Unique identification code of the product-type:

**520 / 521 / 0520HP / 0521HP / 527 / 528 / 527HP / 528HP**

2 – Intended use or uses of the construction product, in accordance with the applicable harmonized technical specification, as foreseen by the manufacturer: **For doors on escape routes**

3 – Name, registered trade name or registered trade mark of the manufacturer as required under Article 11(5): **FERMOD S.A.**

4 – System or systems of assessment and verification of constancy of performance of the construction product as set out in CPR, Annex V: **System 1**

5 – Harmonised standard: **EN 179**

**- The Certificate of Conformity acc. to EN 179 has been issued by notified bodies**

6 – Declared performances:

Essential characteristics	Performances	Harmonised technical specification
Category of use	Grade 3	Frequency high for use by the public
Durability	Grade 7	200.000 cycles
Mass of the door	Grade 6	<200 kg
Ability to fire	Grade 0	NPD
Safety of persons	Grade 1	The highest rank for the safety of persons
Resistance to corrosion	Grade 3	96 h / Validated 200 h
Safety of goods	Grade 2	1000 N
Projection	Grade 2	Up to 100 mm
Type of manoeuvre	Type B	Thrust plate
Application domain	Category B	Exit door has 1 leaf

7 – The performance of the product identified above is in conformity with the set of declared performances.

This declaration of performance is issued, in accordance with regulation (EU) No 305/2011 and (UK) the Construction Products (Amendment etc.) (EU Exit) Regulations 2020, under the sole responsibility of the manufacturer identified above.

Signed for and behalf of the manufacturer by:

**M. Xavier HAAS, CEO**

**Senlis, le 06/12/22**



# FERMOD®

