

VT60-90

Ventilateur tangential

SILENCIEUX, ÉQUILIBRAGE PARFAIT pour une utilisation continue.

Les ventilateurs tangentiels série VT sont couramment utilisés en réfrigération et conditionnement d'air.

Ils équipent des distributeurs automatiques de boissons, des humidificateurs, ...

Silencieux, ils offrent un débit d'air à basse vitesse.

Isolation électrique classe F (sur demande classe H, en fonction des quantités)

En standard ventilateur diamètre 60 mm, sur demande (volume), ventilateur compact diamètre 45 mm, ventilateur à niveau sonore très réduit diamètre 65 mm ou diamètre 80 mm.

Montage standard avec axe horizontal.

Fiabilité de fonctionnement assurée par réserve adaptée de lubrifiant

Possibilité d'exécution protégée (sur base quantités) pour fonctionnement dans des milieux très humides ou très poussiéreux.

Certification CE, EN 60335-1 et RoHS (sur demande, certification VDE, UL/CSA)

Ils sont équipés de,

- moteurs monophasés 230V – 50/60 Hz
- corps support en tôle électro-zinguée
- raccordement électrique cosses Faston

Caractéristiques générales

Alimentation	230 Vca - 50/60Hz
Raccords électriques	Cosses Faston 6,3 x 0,8 mm
Températures de fonctionnement	-10° à +60°C
Nombre de turbines	1
Support Turbine	Bague-coussinet lubrifié
Position moteur	à droite
Vitesse de rotation	1900 tr/mn
Débit	60 m ³ /h
Puissance utile	18 W
Pression maxi.	60 Pa
Poids	0,70 Kg

Dimensions

Ø Turbine	60 mm
Longueur turbine	90 mm
Sortie flux d'air	97 mm

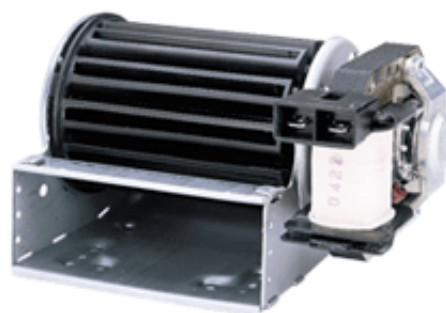

MOTEUR A DROITE
(Motor position : RIGHT)

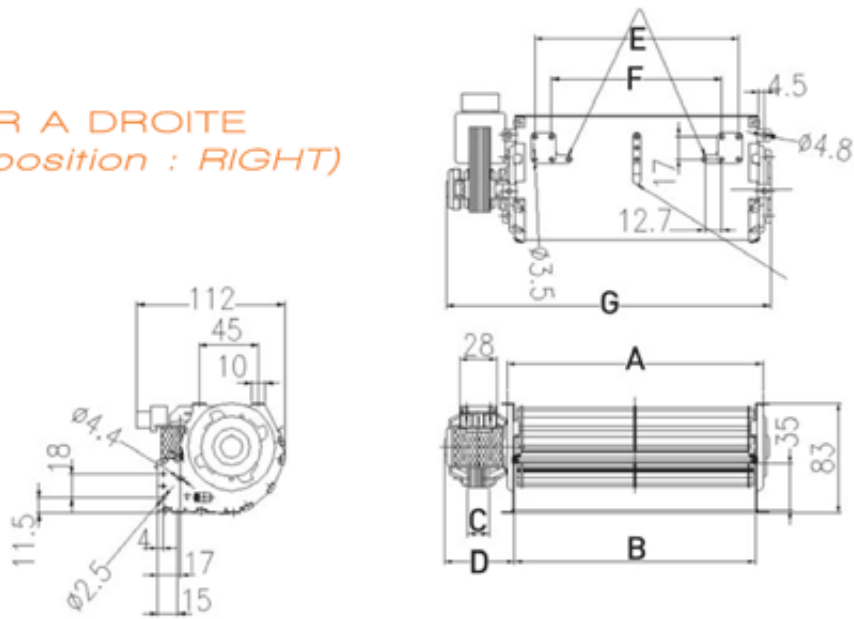

A	B	C	D	E	F	G
108	97	12	49	69	43,6	156